

# 유선 축중기

ARW-500

차량 무게 측정 용

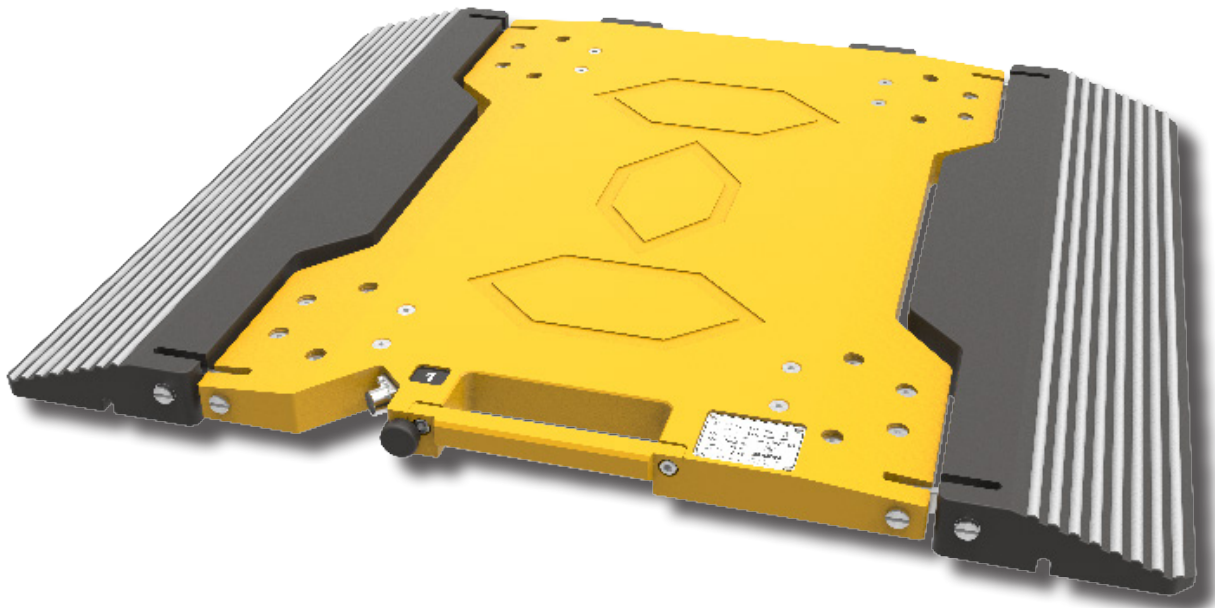

- 낮은 플레이트 높이
- 차량 진입을 위한 일체형 램프
- IP67 방수 방진 등급
- 원터치 방식의 푸시-풀 커넥터

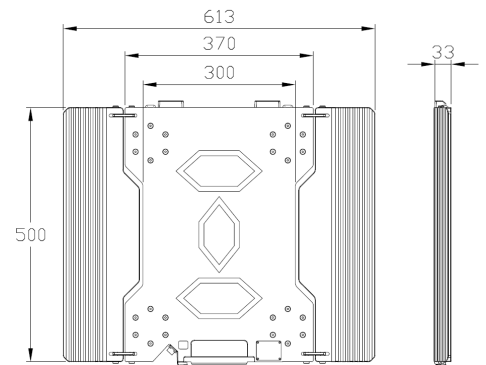
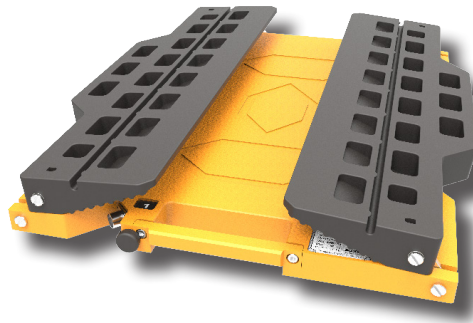

모델명	ARW-500-01	ARW-500-02	ARW-500-05	ARW-500-15
최대 무게	1,000kg	2,000kg	5,000kg	15,000kg
한눈의 값	1kg	2kg		10kg
램프 재질	고무			
IP 등급	IP67			
사용 온도	-20°C ~ 60°C			
사용 습도	85% R.H. (no condensation)			
제품 무게	14kg (램프 포함)			